

technisches Datenblatt Winkelprofil 18 x 24,5 mm

Herstellung : aus Aluminiumlegierung stranggepresst AlMgSi 0,5 F22
nach Werkzeug Nr.: A0891
nach DIN EN 573-3 Aluminiumlegierungen

Farbgebung : eloxiert silberfarbig E6/EV1, goldfarbig E6/gold,
E6/bronze hell, E6/bronze dunkel/C34
auf Wunsch Alu pressblank, schwarz eloxiert oder pulverbeschichtet

Vormateriallängen : 2,7m ; 3,0 m

Versandlänge Fertigware: 0,8 m; 0,9 m; 1,0 m; 1,2 m; 2,0 m; 2,7 m

Ausführungen : in der Kennrinne gebohrt, ungebohrt auf Anfrage
selbstklebend laut Katalog, mit dauerelastischem Acrylatkleber

Bohrlöcher : Nach DIN 74 Form A für Senk-Holzschrauben nach DIN 95/97 u. DIN 7995

Lochabstände :	0,9 m	-	191 mm	5 Löcher
	1,0 m	-	218 mm	5 Löcher
	2,7 m	-	183 mm	15 Löcher

Randabstand	-	60 mm
-------------	---	-------

Andere Längen und Bohrbilder auf Anfrage

Zeichnung :

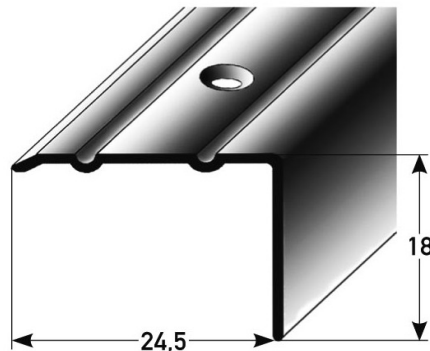

Anwendungsgebiete : - Absätze, Podeste, Bühnen aller Bereiche
als Randwinkel, Schutzwinkel usw.

Hinweise : Das Profil sollte auf geradem und tragfähigem Untergrund
verschraubt und/oder verklebt werden.
Bei selbstklebenden Profilen sind die Hinweise
für Selbstklebeprodukte zu beachten.