

Verlegeempfehlung

Homogene leit-/ableitfähige Tarkett Bodenbeläge
(iQ Granit SD, iQ Toro SC, Primo SD)

A – VORBEREITUNG UND WICHTIGE INFORMATIONEN VOR VERLEGEbeginn

Prüfen und Zuordnen der Beläge

Der Auftragnehmer hat die erforderlichen Prüfungen und die Vorbereitung des Unterbodens ohne besondere Aufforderung vorzunehmen. Der Unterboden muss sauber, fest und trocken sein. Die allgemeinen Prüfungen sind nach VOB ATV 18299, DIN 18365 durchzuführen. Bei Abweichungen sind unverzüglich und schriftlich Bedenken anzumelden. Die erforderlichen Prüfungen sind mit geeigneten, dem Stand der Technik entsprechenden Prüfmitteln wie Ritzgerät, CM-Messgerät usw. durchzuführen.

Vor dem Zuschneiden und Verlegen von Bahnen oder Fliesen ist die Farb- + Chargen-Nr. auf Gleichheit zu prüfen. Verlegen Sie in einem Raum nur chargengleiches Material. Im Objekt, bei mehreren Rollen, fortlaufend nach Rollen-Nr. (auf Rollenetikett oder Aufkleber erkennbar). Vor der Verlegung erkennbare Fehler können nach der Verlegung nicht mehr anerkannt werden. Die Rollen sollen immer stehend gelagert werden, dabei die Pfeile und den Hinweis „oben“ beachten. Alle elastischen Beläge von Tarkett sind mit der Oberseite nach außen aufgerollt. Bahnenabschnitte in der Länge auf jeder Seite mit ca. 25 mm Zugabe schneiden. Die Bahnen können gegenläufig (gestürzt) verlegt werden, um eventuelle Farbabweichungen zu vermeiden. Die zugeschnittenen Bahnen lose auslegen und die Nähte ca. 10 mm überlappen. Das Material muss so lange ausliegen, bis die vorgegebene Raumtemperatur angenommen und die Planlage erzielt ist. Die Fabrikationskanten der Bahnen sollen stets geschnitten werden, um eine gleichmäßige Fugenverbindung zu erzielen. Geteilte Bahnenansätze müssen stets so geschnitten werden, dass die Außenkanten der Bahnen zusammenliegen. Einzelheiten über Zuschnitte und besondere Verlegemaßnahmen entnehmen Sie bitte unseren allgemeinen Verlegeempfehlungen. Zum Markieren ausschließlich Bleistifte oder für den Schnurschlag weiße Kreide verwenden. Filz oder Zeichenstifte, Tinte, Stempelfarben, bunte Kreide, können Verfärbungen infolge einer sogenannten Migration hervorrufen.

Verlegung

Leit-/ableitfähige Tarkett Bodenbeläge können als Fliesen- oder Bahnenware leit-/ableitfähig auf alle festen Untergründe wie Estriche, Spanplatten etc. verlegt werden. Die Untergründe müssen sauber, eben, trocken und frei von Rissen, Öl, Fett, Wachs oder anderen Verunreinigungen sein. Zu beachten sind die Festigkeitsanforderungen für Estriche, Fließestriche nach DIN 18560, mit der Oberflächenprüfung, den evtl. Zusatzmaßnahmen und Messungen der jeweils zulässigen Restfeuchte mit dem CM-Gerät. Unebenheiten müssen ausgeglichen werden und den Ebenheitstoleranzen nach DIN 18202 Tab. 3, Zeile 3, entsprechen.

Belag und Kleber sollen nicht unter einer Raumtemperatur von +18° C und ca. 55-65 % rLf. und bis max. 75 % rLf. verarbeitet werden, um Fehlverlegungen und -verklebungen zu vermeiden. Die Unterbodentemperatur darf + 15°C nicht unterschreiten. Bei der Verlegung von Bahnenware kann iQ Toro SC /iQ Granit SD bis auf wenige Randbereiche mit normalem, nicht leitfähigem, Einseit-Dispersionsklebstoff geklebt werden (siehe nachfolgende Abbildung).

Achtung: Primo SD muss in Bahnen- und Fliesenform vollflächig mit leitfähigem Klebstoff geklebt werden!

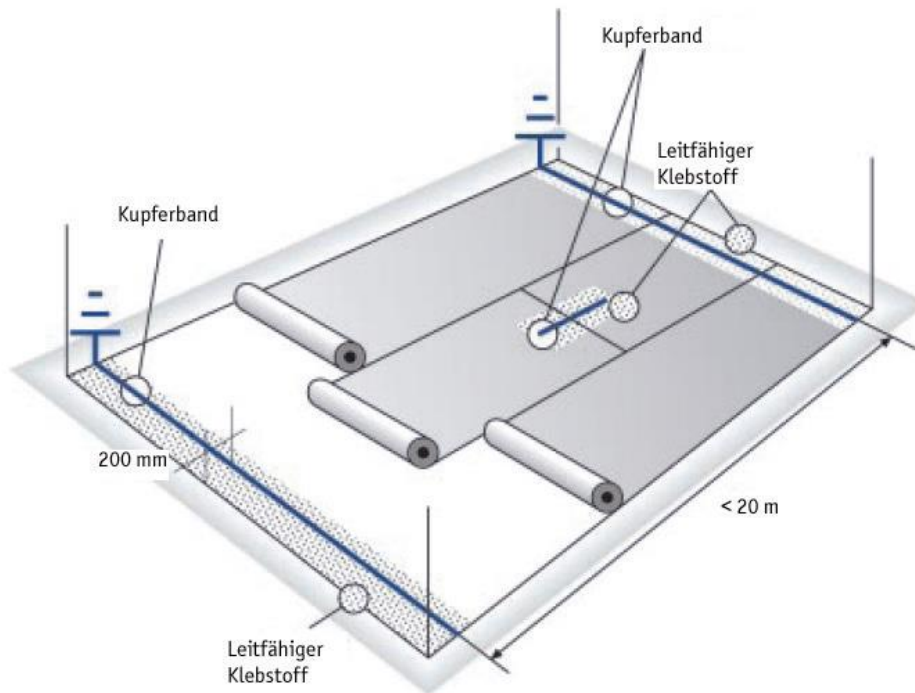

Tarkett-System für iQ Toro SC / iQ Granit SD in Bahnenform:

Das flächenleitfähige Ableitsystem des Belages erfordert nur, ein Kupferband mit einseitig aufgetragenem leitfähigem Kleber an einer Stirnseite aller Belagsbahnen, in einem Wandabstand von mindestens 20 cm, zu verbinden. Für den Erdanschluss ist das Kupferband als Fahne zum Anschluss an den vorgesehenen Potenzialanschluss zu bringen. Die weiteren Bahnenflächen können mit normalem, nicht leitfähigem, einseitig aufzutragendem Dispersionskleber geklebt werden. Die Verklebung des Belages erfolgt grundsätzlich vollflächig mit einem empfohlenen und freigegebenen Klebstoff. Die Verarbeitungshinweise des Klebstoffherstellers sind unbedingt einzuhalten. Bahnenlängen über 10 lfm erhalten an beiden Enden eine leitfähige Verklebung mit Kupferbandverbindung für den Potenzialanschluss.

Standard-System für iQ Toro SC / iQ Granit SD in Fliesenform und Primo SD in Bahnen- und Fliesenform:

Die ableitfähige Verlegung kann auch in klassischer Weise mit leitfähigem Kleber und verklebten Kupferbändern unter jeder Fliesenreihe bzw. Belagsbahn einschließlich der leitfähigen Klebung erfolgen. Maßgebend für die Verwendung der geeigneten Hilfsmittel und Klebstoffe für die ableitende Verlegung sind die Empfehlungen und Anweisungen der Klebstoffhersteller, sowie die Merkblätter des ZVB und des Fachverbandes der Klebstoffindustrie. Grundsätzlich muss die Stuhlrolleneignung, die Ablüftezeit, evtl. die Eignung auf Fußbodenheizung und die richtige Zahnspachtel für den Klebstoff beachtet werden. Das Kupferband ist ordnungsgemäß von einem Elektriker anzuschließen. Nachdem der Belag in das Klebstoffbett eingelegt wurde, wird er sorgfältig angerieben und ist zusätzlich nach ca. 30 Minuten mit einer Gliederwalze anzurollen, damit eine gleichmäßige Benetzung der Rückseite des Belages gewährleistet ist. Eine Verlegung im späten Haftungsstadium des Klebers ist zu vermeiden, da dies sowohl funktionelle als auch ästhetische Probleme hervorrufen kann. Tarkett leit-/ableitfähige Bodenbeläge sind für Fußbodenheizung geeignet (Warmwasser).

Fräsen und Verschweißen der Fugen darf frühestens 24 Stunden nach Verlegung durchgeführt werden. Zum Fräsen ist eine handelsübliche Fugenfräse zu verwenden, möglichst mit einem halbrunden Hartmetallfräsblatt. Die Frästiefe darf 2/3 der Belagsdicke nicht überschreiten. Der 4,0 mm passend lieferbare Schweißdraht kann in kleinen Flächen mit einer Schnellschweißdüse verschweißt werden. Bei großen Flächen kann selbstverständlich ein Schweißautomat eingesetzt werden. Vor dem Verschweißen der Flächen empfehlen wir eine Probeschweißung an einem Reststück. Temperatur und Geschwindigkeit müssen so eingestellt sein, dass eine kraftschlüssige Verbindung entsprechend DIN EN ISO 10581 (EN 649) mit im Mittel 240 N/50 mm gewährleistet ist.

Abstoßen der Schweißschnur

Unmittelbar nach dem Verschweißen ist die noch temperierte Schweißschnur mit dem Schweißnahtschlitten grob abzustoßen. Erst wenn die Schweißnaht völlig abgekühlt ist, wird sie mit einem Viertelmondmesser auf dem Belag planeben abgestoßen. Ein zu frühes Abstoßen der Schweißschnur oder ein Abstoßen in einem Arbeitsgang führt meistens dazu, dass die Schweißschnur etwas aus dem Belag herausgehoben wird und nach dem Erkalten nach unten absackt.

Sockelstreifen

Ist die Ausführung der Sockelstreifen aus gleichem Belag erwünscht, so ist der Belag rückseitig mit einer Ausfräsung zu versehen. Die Tiefe der Ausfräsung darf max. 1/3 der Belagsdicke betragen. Benutzen Sie hierzu bitte einen geeigneten Streifenschneider und eine Tischfräse mit 6 mm breitem Fräsblatt. Bei Ecken von Sockelleisten sind die Wand- und Bodenschenkel zu verschweißen.

Wannenförmige Verlegung (gilt nur iQ Granit SD, iQ Toro SC)

iQ Toro SC / iQ Granit SD kann wannenförmig verlegt werden. Paßstellen im Bereich von Innen- und Außenecke werden thermisch verschweißt oder mit dem Reparaturkolben dicht geschmolzen. Weitere Angaben zur korrekten Verarbeitung von elastischen Bodenbelägen von Tarkett sind unseren Broschüren zu entnehmen, sowie bei Ihrem zuständigen Außendienstmitarbeiter und unserem Technischen Service zu erhalten. Mit Abnahme der Leistung ist dem Auftraggeber gemäß DIN 18365 eine Reinigungs- und Pflegeempfehlung zu übergeben. Beachten Sie hierzu unsere technischen Vorbemerkungen nach DIN 18365.

Diese Verlegeempfehlung beruht auf unseren Erfahrungen und ist nach bestem Wissen zusammengestellt. Im Zweifelsfall sind eigene Versuche notwendig. Für das Ergebnis der Verlegung kann keine Gewähr übernommen werden, da wir keinen Einfluss auf eine sachgerechte Ausführung haben.

DEUTSCHLAND

Tarkett Holding GmbH
Rheinallee 130
67061 Ludwigshafen

Tel. +49 (0)621 68172 300
Fax +49 (0)621 68172 4300
E-Mail : info.de@tarkett.com

SCHWEIZ

Tarkett Holding GmbH
Loorenstraße 9
8305 Dietlikon

Tel. +41 (0)43 233 79 24
E-Mail: info.ch@tarkett.com

ÖSTERREICH

Tarkett Holding GmbH
Ziehrerplatz 4-5
1030 Wien

Tel. +43 1 716 44 0
Fax +43 1 716 44 44
E-Mail: bestellung.at@tarkett.com

September 2023